

Operating Instructions
Bedienungsanleitung
Instructions d'utilisation
Istruzioni per l'uso
Gebruiksaanwijzing
Manual de instrucciones
Brugsvejledning
Driftsföreskrifter
Bruksanvisning
Käyttöohjeet
Инструкция по эксплуатации
Інструкція з експлуатації

Panasonic

Flashlight
Leuchte
Torche
Torcia elettrica
Werklamp
Linterna
Lommelygte
Ficklampa
Lykt
Lampuri
Батарейный фонарь
Батарейний ліхтар

Model No: EY3740

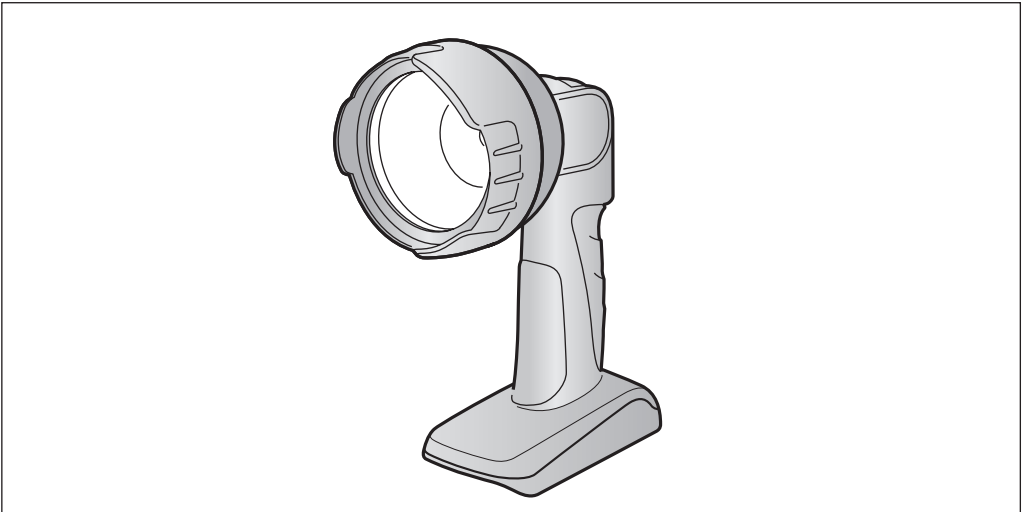

Before operating this unit, please read these instructions completely and save this manual for future use.

Vor Inbetriebnahme des Gerätes, die Betriebsanleitung bitte gründlich durchlesen und diese Broschüre zum späteren Nachschlagen sorgfältig aufbewahren.

Lire entièrement les instructions suivantes avant de faire fonctionner l'appareil et conserver ce mode d'emploi à des fins de consultation ultérieure.

Prima di usare questa unità, leggere completamente queste istruzioni e conservare il manuale per usi futuri.

Lees deze gebruiksaanwijzing aandachtig door voor u het apparaat in gebruik neemt en bewaar de gebruiksaanwijzing voor eventuele naslag.

Antes de usar este aparato por primera vez, lea todas las instrucciones de este manual y guarde el manual para poderlo consultar en el futuro.

Gennemlæs denne betjeningsvejledning før brugen og gem den til fremtidig brug.

Läs igenom hela bruksanvisningen innan strålkastaren tas i bruk. Spara bruksanvisningen för senare användning.

Før enheten tas i bruk, vennligst les disse alle anvisningene og oppbevar deretter bruksanvisningen for senere bruk.

Lue ohjeet huolella ennen laitteen käyttöönottoa ja säilytä tämä käyttöohje tallessa tulevaa tarvetta varten.

Перед эксплуатацией данного устройства, пожалуйста, полностью прочтите данную инструкцию и сохраните данное руководство для использования в будущем.

Перед експлуатацією даного пристрою, будь ласка, повністю прочитайте дану інструкцію і збережіть даний посібник для використання у майбутньому.

English:	Page	5	Dansk:	Side	17
Deutsch:	Seite	7	Svenska:	Sid.	19
Français:	Page	9	Norsk:	Side	21
Italiano:	Pagina	11	Suomi:	Sivu	23
Nederlands:	Bladzijde	13	Русский:	Страница	25
Español:	Página	15	Український:	Сторінка	27

PARTS AND CONTROLS
TEILE UND BEDIENELEMENTE
PIÈCES ET COMMANDES
PARTI E COMANDI
ONDERDELEN EN BEDIENINGSORGANEN
PIEZAS Y CONTROLES
DELE OG KONTROLLER
DELAR OCH REGLAGE
DELER OG FUNKSJONER
OSAT JA KÄYTTÖLAITTEET
ЧАСТИ И ОРГАНЫ УПРАВЛЕНИЯ
ЧАСТИНИ ТА ОРГАНИ КЕРУВАННЯ

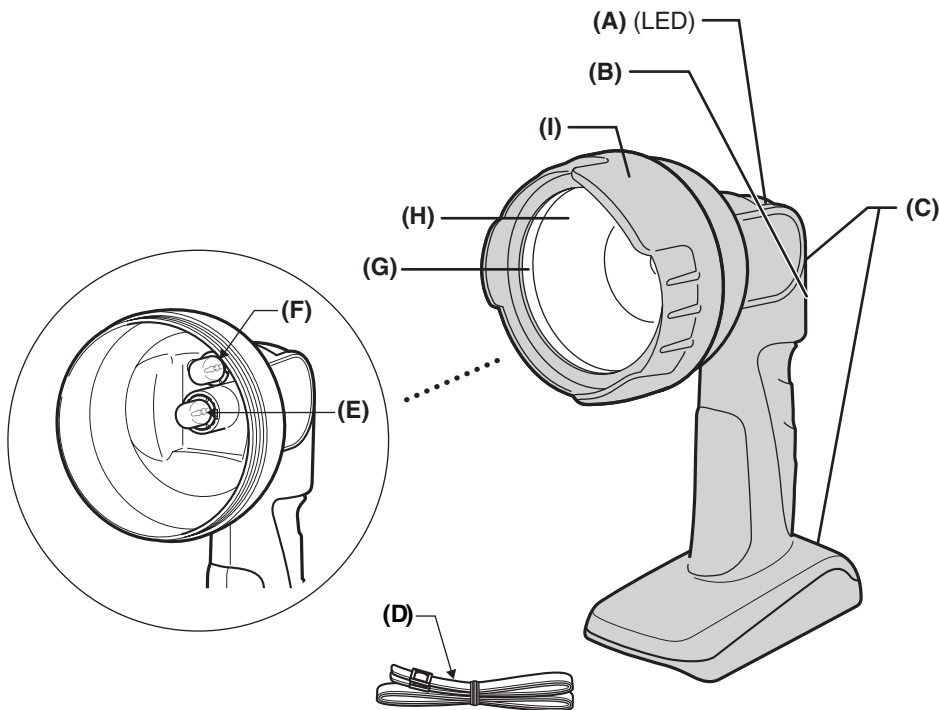

<p>(A) Low voltage indicator Niederspannungsanzeige Témoins de faible tension Indicatore di batteria scarica Indicator voor lage spanning Indicador del nivel de carga de la misma Indikator for lav spænding Indikator för svagt batteri Indikator for lavt batterinivå Virta vähissä merkkipälo Индикатор низкого напряжения Индикатор низкого напряжения</p>	<p>(D) Shoulder strap Schulterriemen Bandoulière Cinghietta da spalla Schouderriem Correa para los hombros Skulderrem Axelrem Skulderstropp Olkahihna Плечевой ремень Плечовий ремень</p>	<p>(G) Lens Linse Objectif Lente Lens Cristal Linse Lins Linse Linssi Линза Лінза</p>
<p>(B) Switch Schalter Bouton Interruttore Schakelaar Interruptor Afbrøder Strømbrytare Bryter Kytkin Выключатель Вимикач</p>	<p>(E) Xenon bulb Xenonlampe Ampoule Xénon Lampadina allo xeno Xenon-lamp Bombilla de xenón Xenon-pære Xenonglödampa Xenon-lyspære Xenon-poltin Ксеноновая лампа Ксенонова лампа</p>	<p>(H) Reflector Reflektor Réflecteur Riflettore Reflector Reflector Reflektor Reflektor Reflektor Reflektor Heijastin Отражатель Відбивач</p>
<p>(C) Shoulder strap slot Schulterriemenschlitz Interstice pour la bandoulière Asola per tracolla Gleuf voor schouderriem Ranura para la correa del hombro Øje til skulderrem Axelremsøgla Feste for skulderstropp Olkahihnan reikä Прорезь для плечевого ремня Проріз для плечевого ремня</p>	<p>(F) Spare bulb Ersatzglühlampe Ampoule de réserve Lampadina di ricambio Reservelamp Bombilla de recambio Reservepære Extra glödampa Reservelyspære Varalamppu Запасная лампа Запасна лампа</p>	<p>(I) Ring Ring Bague Anello Ring Anillo Ring Ring Ring Rengas Кольцо Кільце</p>

Note: Battery pack and charger are not included in this kit.

Hinweis: Akku und Ladegerät sind in diesem Satz nicht enthalten.

Remarque: La batterie et le chargeur ne sont pas compris dans ce kit.

Nota: Il pacco batteria e il caricabatteria non sono inclusi in questo kit.

Opmerking: De accu en de acculader worden niet bij deze set geleverd.

Nota: Con esta linterna no se incluye batería ni cargador.

Bemærk: Batteriet og opladeren er ikke inkluderet i dette sæt.

Notera: Batteri och batteriladdare följer inte med i detta paket.

Merk: Batteripakke og lader følger ikke med i denne pakken.

Huom: Akku ja latauslaitte eivät kuulu tähän sarjaan.

Примечание: Батарейный блок и зарядное устройство не входят в данный комплект.

Примітка: Батарейний блок та зарядний пристрій не входять до даного комплекту.

Fig. 1. Assembly (Alignment marks)
 Abb. 1 Montage (Ausrichtmarkierungen)
 Fig. 1 Ensemble (Marques d'alignement)
 Fig. 1: Montaggio (Marcature allineamento)
 Afb. 1 Montage (Uitlijntekens)
 Figura 1. Ensamblaje (Marcas de alineación)
 Fig. 1. Samling (Flugtemærker)
 Bild 1 Hopsättning (Anpassningsmärken)
 Fig. 1. Montering (Oppretingsmerkene)
 Kuva 1 Kokoaminen (Sovitusmerkit)
 Рис. 1. Сборка (Метки совмещения)
 Рис. 1. Збирання (Мітки вирівнювання)

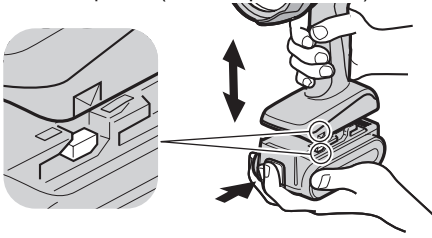

Fig. 2. Shoulder strap
 Abb. 2 Schulterriemen
 Fig. 2 Bandoulière
 Fig. 2: Cinghietta da spalla
 Afb. 2 Skouderrem
 Figura 2. Correa para los hombros
 Fig. 2. Skulderrem
 Bild 2 Axelrem
 Fig. 2. Skulderstropp
 Kuva 2 Olkahihna
 Рис. 2. Плечевой ремень
 Рис. 2. Плечовий ремінь

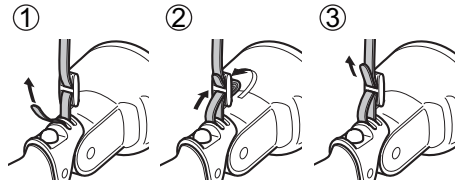

Fig. 3. Head Angle adjustment
 Abb. 3 Kopf-Winkeleinstellung
 Fig. 3 Ajustement de l'angle de la tête
 Fig. 3: Regolazione angolazione testa
 Afb. 3 Afstellen van de lamphoek
 Figura 3. Ajuste de ángulo del cabezal
 Fig. 3. Indstilling af hovedets vinkel
 Bild 3 Vinkling av lamphuvudet
 Fig. 3. Justering av vinkelen på lyktodet
 Kuva 3 Pään kulman säätö
 Рис. 3. Регулировка угла головки
 Рис. 3. Регулювання кута головки

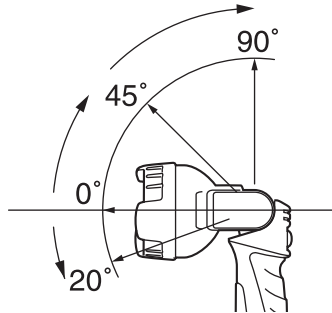
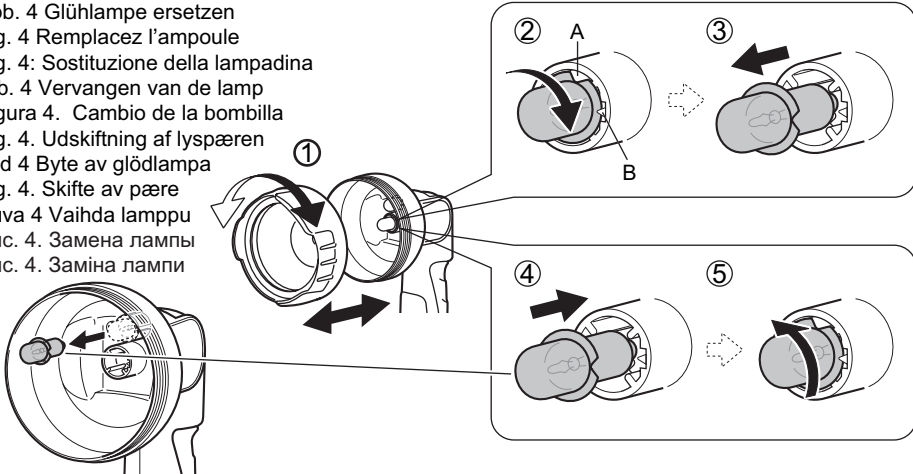

Fig. 4. Replace the bulb
 Abb. 4 Glühlampe ersetzen
 Fig. 4 Remplacez l'ampoule
 Fig. 4: Sostituzione della lampadina
 Afb. 4 Vervangen van de lamp
 Figura 4. Cambio de la bombilla
 Fig. 4. Udskiftning af lyspæren
 Bild 4 Byte av glödlampa
 Fig. 4. Skifte av pære
 Kuva 4 Vaihda lamppu
 Рис. 4. Замена лампы
 Рис. 4. Заміна лампи



READ ALL INSTRUCTIONS



WARNING

Bulb creates heat when it is in use. Heat may be trapped and cause an accident.

- Do not cover the flashlight with cloth or paper during use.
- Do not place the head part of the light on the floor.
- Do not touch the lens, reflector, and bulb during use or just after the use as they become hot.
- Do not use any other battery pack besides as shown in the Specifications.

CAUTION

1. This flashlight is not water-proof.
 - Do not use it in damp or wet locations.
 - Do not expose it to rain or snow.
 - Do not wash it in water.
 - Keep it in a safe, dry, and clean area when it is not in use.
2. Flashlight automatically goes off when the battery voltage drops below a specified level.
3. Do not disassemble the flashlight. Servicing should be performed by an authorized service center.
4. Do not throw the battery pack into a fire. This can cause an explosion.

	Read the operating instructions before use.
	For outdoor use only.

ASSEMBLY

1. To insert the battery pack; (fig.1)
Slide the battery pack in place at the bottom of the flashlight. The battery should snap into place. If this is loosen, it has not been properly connected.
Make sure the battery is securely connected to the flashlight.
2. To remove the battery pack;
Press the two tabs on the sides of the battery pack. Slide the battery pack out of the flashlight.
3. Shoulder strap (fig.2)
Follow the steps to make the loop at the buckle. Make sure the strap is firmly fixed on the flashlight.

OPERATION

1. Press the switch to light on.
2. Head angle adjustment; (fig.3)
Head angle can be changed at 4-locking positions for desired angle.
3. When it is placed away from you, make sure it will not be tumble.
4. When the battery capacity level gets low, low voltage indicator will start to blink. Then charge the battery pack.
5. Press the switch to light off after use.

CAUTION:

- Read the instruction manual of the charger to charge the battery pack, and how to handle battery pack.

MAINTENANCE

- To make any adjustments, changing accessory, or storing the flashlight, remove battery pack from the flashlight.
- To clean the flashlight, wipe with a dry, soft cloth.

How to replace the new bulb. (fig.4)

1. Take off the ring (①)
2. Match the joint part A and B, then remove the bulb. (②,③)
3. Install the new bulb and turn to hold firmly. (④,⑤)
4. Fit the ring. (①)
Lens, reflector, and bulb are hot immediately after use. Wait a while before replacing the bulb after switch off.

* To purchase a new bulb, please consult your authorized dealer. (Please always use the genuine bulbs.)

ACCESSORIES

Battery Pack

- See the Specification at the bottom of this page.

Battery Charger

- For inquiries please contact an authorized dealer.

SPECIFICATIONS

Model no.	EY3740
Bulb type	14.4 V Xenon 0.55 A
Size	279×124×90 mm (10-63/64"×4-7/8"×3-35/64")
Weight	310 g (0.68 lbs)
Battery packs	Li-ion battery EY9L40
Battery voltage	14.4 V DC (3.6 V×4 cells)

Information on Disposal for Users of Waste Electrical & Electronic Equipment (private households)



This symbol on the products and/or accompanying documents means that used electrical and electronic products should not be mixed with general household waste. For proper treatment, recovery and recycling, please take these products to designated collection points, where they will be accepted on a free of charge basis.

Alternatively, in some countries you may be able to return your products to your local retailer upon the purchase of an equivalent new product.

Disposing of this product correctly will help to save valuable resources and prevent any potential negative effects on human health and the environment which could otherwise arise from inappropriate waste handling. Please contact your local authority for further details of your nearest designated collection point.

Penalties may be applicable for incorrect disposal of this waste, in accordance with national legislation.

For business users in the European Union

If you wish to discard electrical and electronic equipment, please contact your dealer or supplier for further information.

Information on Disposal in other Countries outside the European Union

This symbol is only valid in the European Union.

If you wish to discard this product, please contact your local authorities or dealer and ask for the correct method of disposal.

LESEN SIE ALLE ANWEISUNGEN



WARNUNG

Die Lampe erzeugt beim Betrieb Hitze. Diese kann sich stauen und Unfälle verursachen.

- Verdecken Sie nicht die Leuchte bei der Verwendung mit Stoff oder Papier.
- Den Kopfteil der Leuchte nicht auf den Boden setzen.
- Nicht die Linse, den Reflektor und die Birne beim Betrieb oder kurz nach dem Betrieb berühren, da sie sich stark erhitzen.
- Keinen anderen Akku als den in den Technischen Daten gezeigten verwenden.

VORSICHT

1. Diese Leuchte ist nicht wasserfest.
 - Nicht an feuchten oder nassen Orten verwenden.
 - Nicht Regen oder Schnee aussetzen.
 - Nicht in Wasser abwaschen.
 - Bei Nichtverwendung an einem sicheren, trockenen und sauberen Ort aufbewahren.
2. Die Leuchte schaltet automatisch aus, wenn die Akkuspannung unter einen vorgeschriebenen Wert absinkt.
3. Versuchen Sie nicht, die Leuchte zu zerlegen. Wartung darf nur beim Vertragskundendienst ausgeführt werden.
4. Werfen Sie den Akku nie in ein Feuer. Dabei besteht Explosionsgefahr.

	Vor der Inbetriebnahme bitte die Bedienungsanleitung lesen.
	Ausschließlich zur Verwendung im Freien.

BAUGRUPPE

1. Zum Einsetzen des Akkus; (Abb. 1)
Den Akku unten in die Leuchte schieben. Der Akku sollte in der richtigen Position einrasten. Wenn er locker ist, ist er nicht richtig angeschlossen.
Stellen Sie sicher, dass der Akku sicher an der Leuchte angeschlossen ist.
2. Zum Entfernen des Akkus;
Drücken Sie die beiden Zapfen an den Seiten des Akkus. Schieben Sie den Akku aus der Leuchte.
3. Schulterriemen (Abb. 2)

Folgen Sie den Schritten um eine Schlaufe an der Schnalle zu machen. Stellen Sie sicher, dass der Riemen fest an der Leuchte befestigt ist.

BETRIEB

1. Drücken Sie diesen Schalter zum Einschalten.
2. Kopf-Winkeleinstellung (Abb. 3)
Der Kopf-Winkel kann in 4 Einrastpositionen auf den gewünschten Winkel eingestellt werden.
3. Bei Aufstellung in Entfernung sicherstellen, dass das Gerät nicht umkippt.
4. Wenn die Akkustärke zu niedrig wird, beginnt die Niederspannungsanzeige zu blinken.
Laden Sie dann den Akku auf.
5. Drücken Sie diesen Schalter zum Ausschalten nach der Verwendung.

Vorsicht:

- Lesen Sie die Bedienungsanleitung des Ladegeräts zum Aufladen des Akkus und zum Umgang mit dem Akku.

WARTUNG

- Zum Vornehmen von Einstellungen, Austauschen von Zubehörteilen oder Verstauen der Leuchte den Akku von der Leuchte entfernen.
- Zum Reinigen der Leuchte mit einem weichen, trockenen Lappen abwischen.

Ersetzen der Glühlampe (Abb. 4)

1. Den Ring (①) abnehmen.
2. Den Verbindungsteil A und B aneinandersetzen und die Glühlampe entfernen. (②,③)
3. Die neue Lampe einsetzen und fest eindrehen. (④,⑤)
4. Den Ring ansetzen. (①)
Linse Reflektor und Lampe sind kurz nach der Verwendung heiß. Nach dem Ausschalten kurz vor dem Ersetzen der Glühlampe warten.
* Zum Kauf einer neuen Lampe wenden Sie sich an Ihren Fachhändler. (Bitte immer Original-Glühlampen verwenden.)

ZUBEHÖR

Akku

- Siehe Technische Daten unten auf dieser Seite.

Akku-Ladegerät

- Für Nachfragen wenden Sie sich bitte an Ihren Fachhändler.

TECHNISCHE DATEN

Modell-Nr.	EY3740
Lampentyp	14,4-V-Xenon 0,55 A
Größe	279×124×90 mm (10-63/64"×4-7/8"×3-35/64")
Gewicht	310g (0.68 lbs)
Akkus	Li-Ionen-Akku EY9L40
Akkuspannung	14,4 V Gleichstrom (3,6 V 4 Zellen)

Benutzerinformationen zur Entsorgung von elektrischen und elektronischen Geräten (private Haushalte)



Dieses Symbol auf Produkten und/oder begleitenden Dokumenten bedeutet, dass verbrauchte elektrische und elektronische Produkte nicht mit gewöhnlichem Haushaltsabfall vermischt werden dürfen.

Bringen Sie zur ordnungsgemäßen Behandlung, Rückgewinnung und Recycling diese Produkte zu den entsprechenden Sammelstellen, wo sie ohne Gebühren entgegengenommen werden.

In einigen Ländern kann es auch möglich sein, diese Produkte beim Kauf eines entsprechenden neuen Produkts bei Ihrem örtlichen Einzelhändler abzugeben.

Die ordnungsgemäße Entsorgung dieses Produkts dient dem Umweltschutz und verhindert mögliche schädliche Auswirkungen auf Mensch und Umgebung, die aus einer unsachgemäßen Handhabung von Abfall entstehen können.

Genauere Informationen zur nächstgelegenen Sammelstelle erhalten Sie bei Ihrer Gemeindeverwaltung. In Übereinstimmung mit der Landesgesetzgebung können für die unsachgemäße Entsorgung dieser Art von Abfall Strafgeldern erhoben werden.

Für Geschäftskunden in der Europäischen Union

Bitte treten Sie mit Ihrem Händler oder Lieferanten in Kontakt, wenn Sie elektrische und elektronische Geräte entsorgen möchten. Er hält weitere Informationen für sie bereit.

Informationen zur Entsorgung in anderen Ländern außerhalb der Europäischen Union

Dieses Symbol ist nur in der Europäischen Union gültig.

Bitte treten Sie mit Ihrer Gemeindeverwaltung oder Ihrem Händler in Kontakt, wenn Sie dieses Produkt entsorgen möchten, und fragen Sie nach einer Entsorgungsmöglichkeit.

LIRE TOUTES LES INSTRUCTIONS



AVERTISSEMENT

L'ampoule génère de la chaleur lorsqu'elle est utilisée. La chaleur peut s'accumuler et provoquer un accident.

- Ne pas couvrir la torche de tissus ou papier durant son utilisation.
- Ne pas poser la partie supérieure de la lampe au sol.
- Ne pas toucher l'objectif, le réflecteur et l'ampoule pendant l'utilisation ou juste après car ils chauffent.
- Ne pas utiliser une batterie différente de celle indiquée dans les Spécifications.

ATTENTION

1. Cette torche n'est pas étanche.
 - Ne pas utiliser dans des endroits moites ou humides.
 - Ne pas exposer à la pluie ou la neige.
 - Ne pas laver dans l'eau.
 - Conserver dans un endroit sûr, sec et propre lorsqu'elle n'est pas utilisée.
2. La torche s'éteint automatiquement lorsque la tension de la batterie descend en dessous d'un niveau spécifié.
3. Ne pas démonter la torche. Toute réparation doit être effectuée par un service après-vente autorisé.
4. Ne pas jeter la batterie au feu sous peine de provoquer une explosion.

	Lire les instructions d'utilisation avant usage.
	Destiné uniquement à un usage externe.

ASSEMBLAGE

1. Pour insérer la batterie ; (fig.1)
Faites glisser la batterie en place sous la torche. La batterie doit se verrouiller. Le cas contraire indique qu'elle n'a pas été correctement connectée.
Assurez-vous que la batterie est bien connectée à la torche.
2. Comment retirer la batterie;
Appuyez sur les deux taquets sur les côtés de la batterie. Faites glisser la batterie hors de la torche.
3. Bandoulière (fig.2)

Procédez comme il est indiqué aux étapes pour faire une boucle. Assurez-vous que la bandoulière est solidement attachée à la torche.

OPÉRATION

1. Appuyez sur le bouton pour allumer la torche.
2. Ajustement de l'angle de la tête (fig.3)
L'angle de la tête peut être modifié entre 4 positions de verrouillage pour les angles désirés.
3. Si la torche est placée loin de vous, assurez-vous qu'elle ne tombera pas.
4. Lorsque le niveau de capacité de la batterie diminuera, le témoin de faible tension se mettra à clignoter.
Chargez alors la batterie.
5. Appuyez sur le bouton pour éteindre la torche après utilisation.

Attention:

- Lisez le mode d'emploi du chargeur pour les instructions sur le chargement de la batterie et sa manipulation.

MAINTENANCE

- Pour procéder à des ajustements, changement d'accessoires ou rangement de la torche, retirez la batterie de la torche.
- Pour nettoyer la torche, essuyez-la avec un chiffon doux et sec.

Comment remplacer l'ampoule. (fig.4)

1. Dévissez la bague (①)
2. Faites correspondre les pièces A et B, puis retirez l'ampoule. (②,③)
3. Mettez en place la nouvelle ampoule et tournez pour la serrer fermement. (④,⑤)
4. Ajustez la bague. (①)
L'objectif, le réflecteur et l'ampoule sont chauds juste après utilisation. Patientez un instant avant de remplacer l'ampoule après avoir éteint la torche.

* Pour acheter une nouvelle ampoule, adressez-vous à un distributeur agréé. (Utilisez toujours des ampoules d'origine.)

ACCESSOIRES

Batterie

- Reportez-vous aux Spécifications au bas de cette page.

Chargeur de batterie

- Pour tout renseignement, prière de s'adresser à un distributeur agréé.

FICHE TECHNIQUE

Modèle n°	EY3740
Type d'ampoule	14,4 V Xénon 0,55 A
Taille	279×124×90 mm (10-63/64"×4-7/8"×3-35/64")
Poids	310 g (0.68 lbs)
Batteries	Batterie Li-ion EY9L40
Tension de la batterie	14,4 V CA (4 cellules de 3,6 V)

Informations relatives à l'évacuation des déchets, destinées aux utilisateurs d'appareils électriques et électroniques (appareils ménagers domestiques)



Lorsque ce symbole figure sur les produits et/ou les documents qui les accompagnent, cela signifie que les appareils électriques et électroniques ne doivent pas être jetés avec les ordures ménagères.

Pour que ces produits subissent un traitement, une récupération et un recyclage appropriés, envoyez-les dans les points de pré-collecte désignés, où ils peuvent être déposés gratuitement. Dans certains pays, il est possible de renvoyer les produits au revendeur local en cas d'achat d'un produit équivalent.

En éliminant correctement ce produit, vous contribuez à la conservation des ressources vitales et à la prévention des éventuels effets négatifs sur l'environnement et la santé humaine, pouvant être dus à la manipulation inappropriée des déchets. Veuillez

contacter les autorités locales pour connaître le point de pré-collecte le plus proche. Des sanctions peuvent être appliquées en cas d'élimination incorrecte de ces déchets, conformément à la législation nationale.

Utilisateurs professionnels de l'Union européenne

Pour en savoir plus sur l'élimination des appareils électriques et électroniques, contactez votre revendeur ou fournisseur.

Informations sur l'évacuation des déchets dans les pays ne faisant pas partie de l'Union européenne

Ce symbole n'est reconnu que dans l'Union européenne.

Pour supprimer ce produit, contactez les autorités locales ou votre revendeur afin de connaître la procédure d'élimination à suivre.

LEGGERE TUTTE LE ISTRUZIONI



AVVISO

Durante l'uso, la lampadina genera calore. Il calore potrebbe rimanere intrappolato e causare un incidente.

- Non coprire la torcia elettrica con panni o carta, quando è accesa.
- Non posizionare la parte della testa della luce sul pavimento.
- Non toccare la lente, il riflettore e la lampadina durante l'uso o subito dopo, perché si riscaldano.
- Non usare un pacco batteria diverso da quello indicato nelle caratteristiche tecniche.

ATTENZIONE

1. Questa torcia elettrica non è impermeabile.
 - Non utilizzarla in luoghi umidi o bagnati.
 - Non esporla alla pioggia o alla neve.
 - Non lavarla nell'acqua.
 - Quando non viene utilizzata, conservarla in un luogo sicuro, asciutto e pulito.
2. Quando la carica della batteria scende al di sotto di un certo livello, la torcia elettrica si spegne automaticamente.
3. Non smontare la torcia elettrica. Le riparazioni devono essere eseguite presso un certo di assistenza autorizzato.
4. Non gettare il pacco batteria nel fuoco. Ciò potrebbe causare un'esplosione.

	Leggere le istruzioni operative prima dell'uso.
	Per uso esclusivamente in esterni.

MONTAGGIO

1. Come inserire il pacco batteria; (fig.1)
Installare il pacco batteria inserendolo nel fondo della torcia elettrica. La batteria deve innestarsi nel posto designato. Se l'aggancio non è saldo, la connessione elettrica non è stabile. Verificare che la batteria sia ben collegata alla torcia elettrica.
2. Per rimuovere il pacco batteria:
Premere le due linguette sui lati del pacco batteria. Far scivolare il pacco batteria fuori dalla torcia elettrica.
3. Cinghietta da spalla (fig. 2)
Seguire i passi per fare un nodo a livello della fibbia. Verificare che la cinghietta sia fissata saldamente sulla torcia elettrica.

FUNZIONAMENTO

1. Per accendere la torcia, premere l'interruttore.
2. Regolazione dell'angolazione della testa: (fig. 3)
È possibile modificare l'angolazione della testa al punto desiderato grazie alle 4 posizioni di blocco.
3. Quando si posiziona più lontano, fare attenzione che non cada.
4. Quando la carica della batteria comincia ad essere bassa, l'indicatore di batteria scarica comincia a lampeggiare.
A questo punto, è necessario ricaricare il pacco batteria.
5. Dopo l'uso, premere l'interruttore per spegnere la torcia elettrica.

Attenzione:

- Per ricaricare il pacco batteria e per imparare come maneggiarlo, leggere il manuale di istruzioni.

MANUTENZIONE

- Prima di procedere a regolazioni, cambio di accessorio, o prima di conservare la torcia elettrica, rimuovere il pacco batteria dalla torcia elettrica.
- Per pulire la torcia elettrica, strofinarla con un panno asciutto e soffice.

Per sostituire la lampadina con un'altra nuova. (fig.4)

1. Rimuovere l'anello (①)
2. Accoppiare le parti di giunzione A e B, quindi rimuovere la lampadina. (②,③)
3. Installare la lampadina nuova e girare per bloccare saldamente. (④,⑤)
4. Reinscrivere l'anello. (①)
Lente, riflettore e lampadina sono caldi da scottare, subito dopo lo spegnimento. Dopo lo spegnimento, aspettare che si raffreddino e poi cambiare la lampadina.

* Per acquistare una lampadina nuova, chiedere informazioni al distributore autorizzato di fiducia. (Si raccomanda di usare sempre lampadine originali.)

ACCESSORI

Pacco batteria

- Leggere i dati caratteristici in fondo a questa pagina.

Caricabatteria

- Per informazioni, rivolgersi a un rivenditore autorizzato.

DATI TECNICI

N. modello	EY3740
Tipo lampadina	Xeno 0,55 A 14,4 V
Dimensioni	279×124×90 mm (10-63/64"×4-7/8"×3-35/64")
Peso	310 g (0.68 lbs)
Pacchi batteria	Batteria agli ioni di litio EY9L40
Tensione della batteria	14,4 volt c.c. (4 celle da 3,6 volt)

Informazioni per gli utenti sullo smaltimento di apparecchiature elettriche ed elettroniche obsolete (per i nuclei familiari privati)



Questo simbolo sui prodotti e/o sulla documentazione di accompagnamento significa che i prodotti elettrici ed elettronici usati non devono essere mescolati con i rifiuti domestici generici.

Per un corretto trattamento, recupero e riciclaggio, portare questi prodotti ai punti di raccolta designati, dove verranno accettati gratuitamente. In alternativa, in alcune nazioni potrebbe essere possibile restituire i prodotti al rivenditore locale, al momento dell'acquisto di un nuovo prodotto equivalente.

Uno smaltimento corretto di questo prodotto contribuirà a far risparmiare preziose risorse ed evitare potenziali effetti negativi sulla salute umana e sull'ambiente, che potrebbero derivare, altrimenti, da uno smaltimento inappropriato. Per ulteriori detta-

gli, contattare la propria autorità locale o il punto di raccolta designato più vicino.

In caso di smaltimento errato di questo materiale di scarto, potrebbero venire applicate delle penali, in base alle leggi nazionali.

Per gli utenti aziendali nell'Unione Europea

Qualora si desideri smaltire apparecchiature elettriche ed elettroniche, contattare il rivenditore o il fornitore per ulteriori informazioni.

Informazioni sullo smaltimento in nazioni al di fuori dell'Unione Europea

Questo simbolo è valido solo nell'Unione Europea.

Qualora si desideri smaltire questo prodotto, contattare le autorità locali o il rivenditore e chiedere informazioni sul metodo corretto di smaltimento.

LEES ALLE INSTRUCTIES



WAARSCHUWING

De lamp geeft warmte af wanneer deze gebruikt wordt. Wanneer de warmte niet kan worden afgevoerd, bestaat er kans op een ongeluk.

- Bedek de lamp tijdens het gebruik niet met een doek of papier.
- Leg de lamp niet zodanig neer dat de lampkop naar de vloer is gekeerd.
- Raak de lens, de reflector en de gloeilamp niet tijdens of meteen na gebruik aan, want deze onderdelen kunnen erg warm worden.
- Gebruik geen andere accu dan de accu die in de technische gegevens is vermeld.

LET OP

1. Deze werklamp is niet waterdicht.
 - Gebruik de lamp niet op vochtige of natte plaatsen.
 - Stel de lamp niet bloot aan regen of sneeuw.
 - Was de lamp niet in water.
 - Bewaar de lamp op een veilige, droge en schone plaats wanneer deze niet wordt gebruikt.
2. De lamp gaat automatisch uit wanneer de accuspanning beneden een bepaalde waarde daalt.
3. Probeer de lamp niet te demonteren. Laat alle reparaties over aan een officieel servicecentrum.
4. Gooi de accu nooit in open vuur. Dit kan een ontploffing veroorzaken.

 	Lees voor gebruik de gebruiksaanwijzing.
	Enkel voor buitengebruik.

MONTAGE

1. Plaatsen van de accu; (afb. 1)
Schuif de accu in de onderkant van de werklamp. De accu moet op de plaats vastklikken. Als de accu loszit, is deze niet goed aangesloten. Zorg dat de accu stevig in de werklamp is bevestigd.
2. Verwijderen van de accu;
Druk op de twee lipjes aan de zijkanten van de accu. Schuif de accu uit de werklamp.
3. Schouderriem (afb. 2)

Volg de stappen om een lus bij de gesp te maken. Zorg dat de riem stevig aan de werkklamp is bevestigd.

BEDIENING

1. Druk op de schakelaar om de lamp aan te zetten.
2. Afstellen van de lamphoek (afb. 3)
De lampkop kan in een van de 4 vergrendelingsstanden worden gezet.
3. Wanneer u de lamp van u vandaan zet, moet u erop letten dat de lamp niet kan omvallen.
4. Wanneer de accu uitgeput raakt, begint de indicator voor het aangeven van lage spanning te knipperen.
De accu moet dan opgeladen worden.
5. Druk op de schakelaar om de lamp na gebruik uit te zetten.

Let op:

- Lees de gebruiksaanwijzing van de acculader voor instructies betreffende het opladen en de behandeling van de accu.

ONDERHOUD

- Neem de accu uit de werkklamp voordat u afstellingen uitvoert, accessoires vervangt of de werkklamp opbergt.
- Gebruik een droge, zachte doek om de werkklamp schoon te maken.

Aanbrengen van een nieuwe lamp (afb. 4)

1. Verwijder de ring. (①)
2. Zet de punten A en B tegenover elkaar en verwijder de lamp. (②,③)
3. Breng een nieuwe lamp aan en draai deze stevig vast. (④,⑤)
4. Monteer de ring. (①)
De lens, reflector en lamp zijn warm meteen na gebruik. Wacht na het uitzetten van de lamp even voordat u de lamp vervangt.

* Neem contact op met een officiële dealer voor de aanschaf van een nieuwe lamp. (Gebruik altijd de juiste lamp.)

ACCESSOIRES

Accu

- Zie de technische gegevens onderaan deze bladzijde.

Acculader

- Neem contact op met een officiële dealer voor verdere informatie.

TECHNISCHE GEGEVENS

Modelnummer	EY3740
Lamptype	14,4 V Xenon 0,55 A
Maat	279×124×90 mm (10-63/64"×4-7/8"×3-35/64")
Gewicht	310 g (0,68 lbs)
Accu's	Li-on-accu EY9L40
Voltage van de accu	14,4 V DC (3,6 V 4 cellen)

Informatie over het weggooien van elektrische en elektronische apparatuur (particulieren)



Dit symbool op de producten en/of de bijbehorende documenten betekent dat gebruikte elektrische en elektronische producten niet bij het normale huishoudelijke afval mogen. Lever deze producten in bij de aangewezen inzamelingspunten, waar ze gratis worden geaccepteerd en op de juiste manier worden verwerkt, teruggewonnen en hergebruikt. In sommige landen kunt u uw producten bij een lokale winkelier inleveren bij de aanschaf van een equivalent nieuw product.

Wanneer u dit product op de juiste manier als afval inlevert, spaart u waardevolle hulpbronnen en voorkomt u potentiële negatieve gevolgen voor de volksgezondheid en het milieu, die anders kunnen ontstaan door een onjuiste verwerking van afval. Neem contact op met uw gemeente voor meer informatie over het dichtstbijzijnde inzamelingspunt.

Er kunnen boetes gelden voor een onjuiste verwijdering van dit afval, in overeenstemming met de nationale wetgeving.

Voor zakelijke gebruikers in de Europese Unie

Neem voor het weggooien van elektrische en elektronische apparatuur contact op met uw leverancier voor verdere informatie.

Informatie over verwijdering van afval in landen buiten de Europese Unie

Dit symbool is alleen geldig in de Europese Unie.

Neem wanneer u dit product wilt weggooien, contact op met de lokale overheid of uw leverancier en vraag wat de juiste verwijderingsmethode is.

LEA TODAS LAS INSTRUCCIONES



ADVERTENCIA

La bombilla se calienta cuando se utiliza. Y el calor acumulado en el interior de la linterna puede causar un problema.

- No tape la linterna con un paño o un papel durante su uso.
- No ponga el cabezal de la linterna hacia el suelo.
- No toque el cristal, el reflector ni la bombilla durante el uso de la linterna, ni justo después de usarla, porque estarán calientes.
- No use ninguna otra batería que no sea la indicada en las especificaciones.

AVISO

- Esta linterna no es estanca.
 - No la use en lugares húmedos ni mojados.
 - No la exponga a la lluvia ni a la nieve.
 - No la lave en agua.
 - Guárdela en un lugar seguro, seco y limpio cuando no la use.
- La linterna se apaga automáticamente cuando la tensión de la batería disminuye por debajo de cierto nivel especificado.
- No desarme la linterna. Las reparaciones deberán ser hechas en un centro de servicio autorizado.
- No tire la batería al fuego porque podría causar una explosión.

	Lea las instrucciones de funcionamiento antes de utilizar el aparato.
	Para uso en exteriores solamente.

MONTAJE

- Instalación de la batería (figura 1)
Coloque la batería en su lugar deslizándola por el fondo de la linterna. La batería deberá quedar colocada firmemente. Si está floja no quedará conectada correctamente. Asegúrese de que la batería esté conectada firmemente a la linterna.
- Extracción de la batería
Presione las dos lengüetas de los lados de la batería y deslícela hacia el exterior de la linterna.
- Correa para los hombros (figura 2)

Siga los pasos para hacer un lazo en la hebilla. Asegúrese de que la correa quede firmemente fijada en la linterna.

FUNCIONAMIENTO

- Presione el interruptor para encender la linterna.
- Ajuste el ángulo del cabezal (figura 3).
El ángulo del cabezal se puede ajustar en 4 posiciones según se desee.
- Cuando coloque la linterna lejos de donde usted se encuentre, asegúrese de que no se caiga.
- Cuando se reduzca el nivel de carga de la batería, el indicador del nivel de carga de la misma empezará a parpadear.
Luego cargue la batería.
- Presione el interruptor para apagar la linterna después de usarla.

Advertencia:

- La bombilla se calienta cuando se utiliza. Y el calor acumulado en el interior de la linterna puede causar un problema.

MANTENIMIENTO

- Para hacer cualquier ajuste, cambiar accesorios o guardar la bombilla, retire la batería de la linterna.
- Para limpiar la linterna, pase por ella un paño seco y blando.

Cambio de la bombilla (figura 4)

- Quite el anillo. (1)
 - Haga coincidir las partes de unión A y B y luego quite la bombilla. (2,3)
 - Instale la bombilla nueva y gírela para que quede firmemente sujeta. (4,5)
 - Coloque el anillo. (1)
El cristal, el reflector y la bombilla estarán calientes inmediatamente después de usar la linterna. Espere un poco a que se enfríe la bombilla después de apagarla.
- * Para adquirir una bombilla nueva, consulte a su distribuidor autorizado. (Use siempre bombillas genuinas.)

ACCESORIOS

Batería

- Vea las especificaciones al pie de esta página.

Cargador de baterías

- Si tiene alguna pregunta, póngase en contacto con el concesionario autorizado.

ESPECIFICACIONES

Modelo	EY3740
Tipo de bombilla	14,4 V Xenon 0,55 A
Tamaño	279×124×90 mm (10-63/64"×4-7/8"×3-35/64")
Peso	310 g (0.68 lbs)
Conjunto de batería	Batería Li-ion EY9L40
Tensión de la batería	14,4 V de CC (4 elementos de 3,6 V)

Información sobre la eliminación para los usuarios de equipos eléctricos y electrónicos usados (particulares)



La aparición de este símbolo en un producto y/o en la documentación adjunta indica que los productos eléctricos y electrónicos usados no deben mezclarse con la basura doméstica general.

Para que estos productos se sometan a un proceso adecuado de tratamiento, recuperación y reciclaje, llévelos a los puntos de recogida designados, donde los admitirán sin coste alguno. En algunos países existe también la posibilidad de devolver los productos a su minorista local al comprar un producto nuevo equivalente. Si desecha el producto correctamente, estará contribuyendo a preservar valiosos recursos y a evitar cualquier posible efecto negativo en la salud de las personas y en el medio ambiente que pudiera producirse debido al tratamiento inadecuado de

desechos. Póngase en contacto con su autoridad local para que le informen detalladamente sobre el punto de recogida designado más cercano.

De acuerdo con la legislación nacional, podrían aplicarse multas por la eliminación incorrecta de estos desechos.

Para empresas de la Unión Europea

Si desea desechar equipos eléctricos y electrónicos, póngase en contacto con su distribuidor o proveedor para que le informe detalladamente.

Información sobre la eliminación en otros países no pertenecientes a la Unión Europea

Este símbolo sólo es válido en la Unión Europea.

Si desea desechar este producto, póngase en contacto con las autoridades locales o con su distribuidor para que le informen sobre el método correcto de eliminación.

LÆS ALLE INSTRUKTIONER



ADVARSEL

Lyspærer frembringer varme, når de anvendes. Varmen kan akkumuleres og derved forårsage en ulykke.

- Dæk aldrig lommelygten med stof eller papir under brugen.
- Anbring ikke lommelygtens hoveddel på gulvet.
- Rør ikke ved linsen, reflektoren og lyspæren under brugen eller lige efter brugen, da disse dele bliver varme.
- Brug udelukkende den batteritype, der er angivet og vist i specifikationerne.

FORSIGTIG

1. Denne lommelygte er ikke vandtæt.
 - Anvend den ikke på fugtige og våde steder.
 - Udsæt den ikke for regn og sne.
 - Vask den ikke med vand.
 - Opbevar den på et sikkert, tørt og rent sted, når den ikke skal anvendes.
2. Lommelygten slukker automatisk, når batterispændingen kommer ned under det specificerede niveau.
3. Lad være med at skille lommelygten ad. Servicing bør udføres af et autoriseret service-center.
4. Lad være med at smide batteriet på ilden. Dette kan medføre en eksplosion.

	Læs betjeningsvejledningen inden brug.
	Kun til udendørs brug.

MONTERING

1. Sådan sættes batteriet i (fig. 1)
Skyd batteriet på plads i lommelygtens bagende. Batteriet skal gå på plads med et klik. Hvis det sidder løst, er det ikke isat korrekt. Kontrollér, at batteriet sidder ordentligt fast på lommelygten.
2. Hvordan batteriet tages ud:
Tryk på de to tapper på siden af batteriet. Skyd batteriet ud af lommelygten.
3. Skulderrem (fig. 2)
Følg trin og lav en løkke ved spændet. Kontrollér, at remmen er fastgjort til lommelygten.

BETJENING

1. Tryk på afbryderen for at tænde for lommelygten.
2. Indstilling af hovedets vinkel (fig.3)
Hovedets vinkel kan ændres til 4 låsestillinger, så den ønskede vinkel opnås.
3. Sørg for at lommelygten ikke vælter, når den stilles udenfor din rækkevidde.
4. Når batteriets kapacitet er lavt, vil indikatoren for lav spænding begynde at blinke. Oplad nu batteriet.
5. Tryk på afbryderen for at slukke for lommelygten, når du er færdig med at bruge den.

Forsigtig:

- Læs brugervejledningen for opladeren angående opladning af batteriet og korrekt behandling af batteriet.

VEDLIGEHOLDELSE

- Ved justeringer, skift af tilbehør eller opbevaring af lommelygten skal batteriet tages ud af lommelygten.
- Lommelygten rengøres ved at aftørre den med en tør, blød klud.

Sådan sættes ny pære i (fig.4)

1. Afmonter ringen (①)
2. Placér samlingsdelene A og B ud for hinanden, og tag pæren ud. (②,③)
3. Sæt den nye pære i, og skru, til den sidder sikkert. (④,⑤)
4. Montér ringen igen. (①)
Linsen, reflektoren og pæren er varme umiddelbart efter brug. Vent et øjeblik med at udskifte pæren, efter du har slukket for lommelygten.

* Kontakt en autoriseret forhandler for at få en ny pære (der må udelukkende bruges originale pærer).

EKSTRAUDSTYR

Batteri

- Se specifikationerne nederst på denne side.

Batterioplader

- Kontakt en autoriseret forhandler, hvis du har spørgsmål.

TEKNISKE SPECIFIKATIONER

Modelnr.	EY3740
Type lyspære	14,4 V Xenon 0,55 A
Størrelse	279×124×90 mm (10-63/64"×4-7/8"×3-35/64")
Vægt	310g (0.68 lbs)
Batterier	Li-ion batteri EY9L40
Batterispænding	14,4 V DC (3,6 V 4 celler)

Oplysninger til brugerne om afhændelse af elektriske apparater og elektronisk udstyr (private husholdninger)



Når produkter og/eller medfølgende dokumenter indeholder dette symbol, betyder det, at elektriske apparater og elektronisk udstyr ikke må smides ud sammen med det almindelige husholdningsaffald.

For at sikre en korrekt behandling, indsamling og genbrug, skal du aflevere disse produkter på dertil indrettede indsamlingssteder, hvor de vil blive modtaget uden ekstra omkostninger. I nogle lande er der også mulighed for, at du kan indlevere dine produkter hos den lokale forhandler, hvis du køber et nyt og tilsvarende produkt.

Hvis du afhænder dette produkt på korrekt vis, vil det være med at spare på de værdifulde naturlige råstoffer og forhindre eventuelle negative påvirkninger på folkesundheden og miljøet, hvilket ellers kunne blive følgerne af en forkert håndtering af

affaldet. Kontakt de lokale myndigheder for at få yderligere oplysninger om, hvor du kan finde det nærmeste indsamlingssted.

I visse lande vil en forkert afhændelse af affaldet medføre en bødestraf i henhold til de gældende bestemmelser på området.

Professionelle brugere i EU

Hvis du ønsker at smide elektriske apparater eller elektronisk udstyr ud, skal du kontakte din forhandler eller leverandør for at få yderligere oplysninger.

Oplysninger om afhændelse i lande uden for EU

Dette symbol er kun gyldigt i EU.

Hvis du ønsker at afhænde dette produkt, skal du rette henvendelse til de lokale myndigheder eller din forhandler. Her kan du få oplysninger om, hvordan du bedst kommer af med produktet.

LÄS ALLA ANVISNINGAR



VARNING!

En glödlampa blir het och avger värme medan den lyser. Om ficklampan inte får tillräckligt med utrymme kan det leda till en olycka.

- Täck aldrig över ficklampan med papper eller tyg när den är tänd.
- Placera inte lamphuvudet på golvet.
- Vidrör inte linsen, reflektorn eller glödlampan medan ficklampan är tänd eller just har varit tänd, eftersom dessa delar blir mycket varma.
- Använd inte något batteripaket utöver det som anges under Tekniska data.

OBSERVERA

1. Ficklampan är inte vattentät.
 - Använd den inte där det är vått eller fuktigt.
 - Utsätt den inte för regn eller snö.
 - Tvätta den inte i vatten.
 - Förvara den på en säker, torr och ren plats, när den inte används.
2. Ficklampan slocknar automatiskt, när batterispänningen sjunker under en viss nivå.
3. Plocka inte isär ficklampan. Eventuellt reparationsarbete bör utföras av en auktoriserad reparatör.
4. Försök inte elda upp ett laddningsbart batteri. Det kan orsaka explosion.

	Läs bruksanvisningen före användning.
	Endast för utomhusbruk.

MONTERING

1. Isättning av batteripaketet (bild 1)
Skjut in batteripaketet i bakändan på ficklampan. Batteripaketet bör låsas på plats med ett klick. Om så inte är fallet är det inte anslutet ordentligt. Försäkra att batteriet är anslutet ordentligt till ficklampan.
2. Löstagnung av batteriet
Tryck in de två flikarna på batteriets sidor och skjut ut batteriet ur ficklampan.
3. Axelrem (bild 2)

Gör en ögla med remmen och för in den genom spännnet enligt steg på bilden. Se till att remmen sitter fast ordentligt i ficklampan.

ANVÄNDNING

1. Tryck på strömbrytaren för att tända ficklampan.
2. Vinkling av lamphuvudet (bild 3)
Lamphuvudet kan vridas till fyra olika lägen för inställning av önskad lysriktning.
3. Se till att ficklampan inte kan välta, när den lämnas tänd utan tillsyn.
4. Indikatorn för svagt batteri börjar blinka när batterikapaciteten börjar bli låg.
Ladda då upp batteriet.
5. Tryck på strömbrytaren för att släcka ficklampan, när den har använts klart.

Observera:

- Läs anvisningarna i bruksanvisningen till batteriladdaren angående laddning och hantering av laddningsbara batterier.

UNDERHÅLL

- Ta ut batteripaketet ur ficklampan innan du utför några justeringar, ändrar tillbehör eller förvarar ficklampan.
- Rengör ficklampan genom att torka av den med en torr, mjuk trasa.

Byte av glödlampan (bild 4)

1. Ta av ringen. (①)
2. För samman fogarna A och B och ta sedan ur glödlampan. (②,③)
3. Sätt i den nya glödlampan och vrid för att fästa den. (④,⑤)
4. Sätt fast ringen. (①)

Linsen, reflektorn och glödlampan är väldigt heta strax efter användning. Låt ficklampan svalna en stund efter strömavslag innan glödlampan byts.

* Uppsök en auktoriserad distributör för inköp av en ny glödlampa. (Använd endast rekommenderad glödlampa.)

TILLBEHÖR

Batteripaket

- Se Tekniska data på undersidan av denna sida.

Batteriladdare

- Kontakta en auktoriserad handlare för rådfrågning.

TEKNISKA DATA

Modellnummer	EY3740
Typ av glödlampa	14,4 V Xenon, 0,55 A
Storlek	279×124×90 mm (10-63/64"×4-7/8"×3-35/64")
Vikt	310g (0.68 lbs)
Batteripaket	Litiumjonbatteri EY9L40
Batterispänning	14,4 V DC (3,6 V 4 cellbatterier)

Information om kassering för användare av elektrisk & elektronisk utrustning (privata konsumenter)



Om denna symbol finns på produkterna och/eller medföljande dokumentation, betyder det att förbrukade elektriska och elektroniska produkter inte ska blandas med vanliga hushållssopor.

För korrekt hantering, inhämtning och återvinning, ska dessa produkter lämnas på återvinningscentraler, där de tas emot utan kostnad. I vissa länder kan du som ett alternativ lämna in dina produkter hos återförsäljaren, när du köper en motsvarande, ny produkt.

Om denna produkt avyttras korrekt sparas värdefulla resurser och eventuellt negativa effekter på den mänskliga hälsan och miljön förhindras, vilket kan bli fallet vid felaktig avyttring. Kontakta din lokala myndighet för mer information om var din närmsta återvinningsstation finns.

Böter kan tillämpas vid felaktig avyttring av dessa sopor, i enlighet med lagstiftningen i landet.

För företagsanvändare inom den Europeiska gemenskapen

Om ni vill kassera elektrisk eller elektronisk utrustning, vänligen kontakta er återförsäljare eller leverantör för mer information.

Information om kassering i övriga länder utanför den Europeiska gemenskapen

Denna symbol gäller bara inom den Europeiska gemenskapen.

Om du vill kassera denna produkt ska du kontakta de lokala myndigheterna eller din återförsäljare, och fråga om korrekt avyttringsmetod.

LES ALLE INSTRUKSJONENE



ADVARSEL

Lyspæren blir varm når den er i bruk. Dersom varmen blir stengt inne, kan det ulykker oppstå.

- Lykten må ikke dekkes til av tøy eller papir mens den er i bruk.
- Ikke sett lykten på gulvet med hodet ned.
- Ikke ta på linsen, reflektoren og lyspæren under eller like etter bruk, da disse blir varme.
- Ikke bruk andre batteripakker enn den/dem som er angitt under Spesifikasjoner.

VIKTIG

1. Denne lykten er ikke vanntett.
 - Må ikke brukes i fuktige eller våte omgivelser.
 - Må ikke utsettes for regn eller snø.
 - Må ikke vaskes i vann.
 - Oppbevares på et sikkert, tørt og rent sted når den ikke er i bruk.
2. Lykten slukkes automatisk når spenningen i batteriet synker under et visst nivå.
3. Må ikke demonteres. Reparasjoner må kun utføres av autorisert personell.
4. Kast ikke batteriet inn i åpen flamme. Dette kan føre til at det eksploderer.

	Les bruksanvisningene før bruk.
	Kun for utendørs bruk.

MONTERING

1. Innsetting av batteripakke (fig. 1):
Batteripakken skyves på plass i bakenden av lykten. Batteriet skal klikke på plass. Dersom det sitter løst, er det ikke korrekt montert. Sørg for at batteriet er ordentlig koblet til lykt.
2. Fjerning av batteripakke:
Trykk inn de to tappene på siden av batteripakken. Skyv den ut av lykten.
3. Skulderstropp (fig. 2):
Følg trinn for å lage en løkke ved spennen. Påse at stroppen er godt festet til lykten.

BETJENING

1. Trykk på bryteren for å skru på lykten.
2. Justering av vinkelen på lykthodet (fig. 3)
Vinkelen på lykthodet kan settes i 4 ulike posisjoner.
3. Når lykten er plassert utenfor rekkevidde, sørg for at den ikke kan velte.
4. Når batterikapasiteten er lav, vil indikatoren for lavt batterinivå blinke.
5. Trykk på knappen får å skru av lykten etter bruk.

Viktig:

- Les laderens bruksanvisning for informasjon om hvordan batteripakken skal lades og håndteres.

VEDLIKEHOLD

- Fjern batteripakken før du gjør justeringer på lykten, bytter tilbehør eller dersom den ikke skal benyttes på en stund.
- Lykten rengjøres med en tørr, myk klut.

Skifte av lyspære (fig.4)

1. Skru av ringen (①).
2. Vri lyspæren slik at punkt A faller sammen med punkt B og trekk pæren ut (②,③).
3. Sett inn en ny pære og vri den på plass (④,⑤).
4. Skru på ringen (①).
Linsen, reflektoren og lyspæren er varme rett etter bruk. Vent en stund etter at lykten er slått av før skifte av pære.

* Ta kontakt med din autoriserte forhandler for kjøp av nye lyspærer. (Bruk kun originale lyspærer.)

TILBEHØR

Batteripakke

- Se spesifikasjonene nederst på denne siden.

Batterilader

- Ved spørsmål, ta kontakt med en autorisert forhandler.

SPESIFIKASJONER

Modellnr.	EY3740
Lyspæretype	14,4 V Xenon 0,55 A
Størrelse	279×124×90 mm (10-63/64"×4-7/8"×3-35/64")
Vent	310 g (0.68 lbs)
Batteripakker	Li-ion-batteri EY9L40
Batterispenning	14,4 V DC (3,6 V 4-cellers)

Informasjon for brukerne om kassering av elektrisk og elektronisk utstyr (private husholdninger)



Når et produkt og/eller medfølgende dokumenter er merket med dette symbolet, betyr det at det elektriske eller elektroniske utstyret ikke bør kasseres sammen med vanlig husholdningsavfall.

For at det kasserte utstyret skal bli behandlet, gjenvunnet og resirkulert på riktig måte, må du bringe det til nærmeste innsamlingspunkt eller gjenvinningsstasjon. I enkelte land kan du alternativt returnere produktene dine til den lokale forhandleren, eventuelt mot kjøp av et tilsvarende nytt produkt.

Hvis du kasserer dette produktet på riktig måte, bidrar du til å bevare verdifulle ressurser og til å motvirke de negative virkningene på miljøet og den menneskelige helse som kan forårsakes av feilaktig avfallsbehandling. Ta kontakt med de lokale myndighe-

ter hvis du ønsker ytterligere informasjon om ditt nærmeste innsamlingspunkt.

Feilaktig kassering av dette utstyret kan kanskje bøtelegges, avhengig av nasjonale lover og regler.

For bedriftskunder i den Europeiske Union

Hvis du ønsker å kassere elektrisk og elektronisk utstyr, må du kontakte forhandleren eller leverandøren din for å få mer informasjon.

Informasjon om kassering i land utenfor den Europeiske Union

Dette symbolet er kun gyldig i den Europeiske Union.

Hvis du ønsker å kassere dette produktet, må du ta kontakt med forhandleren eller de lokale myndigheter og spørre dem om hvordan det skal kasseres på riktig måte.

LUE KAIKKI OHJEET



VAROITUS

Lamppu kuumenee käytön aikana. Lämpöä saattaa loukkuun ja se saattaa aiheuttaa onnettomuuden.

- Älä peitä lampputa kankaalla tai paperilla käytön aikana.
- Älä aseta lampun pääosaa lattialle.
- Älä koske linssiä, heijastinta ja lampputa käytön aikana tai heti sen jälkeen, koska ne ovat kuumentuneet.
- Älä käytä muita kuin teknisissä tiedoissa ilmoitettuja akkuja.

HUOMIO

1. Tämä lamppu ei ole vesitiivis.
 - Älä käytä sitä kosteissa tai märissä tiloissa.
 - Älä altista sateelle tai lumelle.
 - Älä pese vedessä.
 - Säilytä lampputa turvallisessa, kuivassa ja puhtaassa tilassa, kun se ei ole käytössä.
2. Lamppu sammuu automaattisesti, kun akun jännite laskee tietyn raja-arvon alle.
3. Älä pura lampputa. Huoltaminen on suoritettava valtuutetussa huoltokeskuksessa.
4. Älä heitä akkua tuleen. Se voi räjähtää.

	Lue kaikki ohjeet ennen käyttöä.
	Vain ulkikäyttöön.

KOKOAMINEN

1. Akun asentaminen; (kuva 1)
Liu'uta akku lampun takaosassa olevaan tilaan. Akun tulee napsahtaa paikalleen. Jos akku on löysällä, sitä ei ole kiinnitetty oikein. Varmista, että akku on kunnolla kiinnitetty lampputa.
2. Akun poistaminen
Paina akun molemmilla puolilla olevia kieliä. Liu'uta akku pois lampputa.
3. Olkahihna (kuva 2)
Tee lenkki ohjeiden mukaisesti. Varmista, että hihna on kunnolla kiinnitetty lampputa.

KÄYTTÖ

1. Valo kytketään kytkintä painamalla.
2. Pään kulman säätäminen (kuva 3)
Pään kulmaa voidaan säätää 4 asentoon.
3. Sijoita lamppu siten, että se ei pääse kaatumaan.
4. Kun akussa on vähän virtaa, virta vähissä merkkivalo alkaa vilkkua.
Lataa akku tällöin.
5. Sammuta lamppu kytkimestä käytön jälkeen.

Huomio:

- Lue akun lataus- ja käsittelyohjeet latauslaitteen käyttöohjeesta.

HUOLTO

- Poista akku lampusta ennen kuin säädät, vaihdat lisävarusteita tai asetat lampun säilöön.
- Puhdista lamppu pyyhkimällä kuivalla, pehmeällä kankaalla.

Polttimen vaihtaminen. (kuva 4)

1. Irrota rengas (①)
2. Aseta liitoskohdat A ja B vastakkain, ja irrota poltin. (②,③)
3. Asenna uusi poltin ja kierrä se tiukasti paikalleen. (④,⑤)
4. Aseta rengas takaisin. (①)
Linssi, heijastin ja poltin ovat kuumia heti käytön jälkeen. Sammuta lamppu ja odota hetken aikaa ennen polttimon vaihtamista.

* Kysy uuden polttimen hankkimisesta valtuutetulta jälleenmyyjältäsi. (Ole hyvä ja käytä aina alkuperäisiä polttimia.)

LISÄVARUSTEET

Akku

- Katso tämän sivun alaosassa olevista teknisistä tiedoista.

Latauslaitte

- Lisätietoja saat valtuutetulta jälleenmyyjältäsi.

TEKNISET TIEDOT

Malli nro.	EY3740
Lampun tyyppi	14,4 V Xenon 0,55 A
Koko	279×124×90 mm (10-63/64"×4-7/8"×3-35/64")
Paino	310g (0.68 lbs)
Akut	Li-ioni-akku EY9L40
Akkujännite	14,4 V DC (3,6 V 4 kennoa)

Tietoja sähkö- ja elektroniikkalaitteiden hävittämisestä (kotitaloudet)

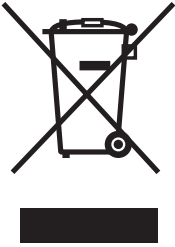

Tämä symboli tuotteissa ja/tai niiden käyttöohjeissa osoittaa, että käytettyjä sähkö- ja elektroniikkalaitteita ei saa hävittää tavallisen kotitalousjätteen mukana. Jotta laitteet käsitellään asianmukaisesti, toimita ne kierrätyspisteisiin, jotka vastaanottavat tällaisia laitteita joko ilmaiseksi tai maksua vastaan. Joissakin maissa kuluttajat voivat myös palauttaa käytetyt laitteet paikalliselle jälleenmyyjälle, jos he ostavat tilalle uuden vastaavanlaisen tuotteen.

Tämän tuotteen asianmukainen hävittäminen säästää luonnonvaroja ja estää mahdollisesti muutoin syntyviä ympäristö- ja terveysongelmia. Lähistöllä sijaitsevista kierrätyspisteistä saa lisätietoja paikallisilta viranomaisilta.

Laissa saattaa olla määrätty rangaistus jätteiden epäasianmukaisesta käsittelystä.

Yrityskäyttäjät Euroopan unionissa

Jos haluat hävittää sähkö- ja elektroniikkalaitteita, kysy lisätietoja jälleenmyyjältä tai tavarantoimittajalta.

Tietoja jätteiden käsittelystä Euroopan unionin ulkopuolella

Tämä symboli on käytössä vain Euroopan unionissa.

Jos haluat hävittää tämän tuotteen, tiedustele oikeaa hävitystapaa paikallisilta viranomaisilta tai jälleenmyyjältä.

ПРОЧИТЕ ВСЕ ИНСТРУКЦИИ



ПРЕДУПРЕЖДЕНИЕ

Во время работы лампа вырабатывает тепло. Тепло может накапливаться и привести к несчастному случаю.

- Не накрывайте фонарь во время работы тканью или бумагой.
- Не кладите участок головки фонаря на пол.
- Не прикасайтесь к линзе, отражателю и лампе во время работы или сразу после работы, поскольку они становятся горячими.
- Не используйте какой-либо иной батарейный блок, кроме указанного в технических характеристиках.

ВНИМАНИЕ

1. Данный батарейный фонарь не является водонепроницаемым.
 - Не используйте его во влажных или мокрых местах.
 - Не подвергайте его воздействию дождя или снега.
 - Не мойте его в воде.
 - Когда фонарь не используется, храните его в безопасном, сухом и чистом месте.
2. Батарейный фонарь автоматически гаснет, когда напряжение аккумуляторной батареи падает ниже установленного уровня.
3. Не разбирайте батарейный фонарь. Обслуживание должно производиться уполномоченным сервисным центром.
4. Не выбрасывайте батарейный блок в огонь. Это может привести к взрыву.

	Прочтите инструкции по эксплуатации перед использованием.
	Для использования только вне помещений.

СБОРКА

1. Чтобы вставить батарейный блок; (рис. 1)
Передвиньте батарейный блок на место в нижней части батарейного фонаря. Аккумуляторная батарея должна защелкнуться на месте. Если соединение будет ослаблено, она не сможет быть подключенной надлежащим образом. Убедитесь в том, что аккумуляторная батарея надежно подключена к батарейному фонарю.
2. Чтобы извлечь батарейный блок
Нажмите два выступа на боковых поверхностях батарейного блока. Выдвиньте батарейный блок из батарейного фонаря.
3. Плечевой ремень (рис.2)
Выполните шаги для заведения петли в пряжку. Убедитесь в том, что ремень надежно зафиксирован на батарейном фонаре.

ФУНКЦИОНИРОВАНИЕ

1. Нажмите выключатель для включения света.
2. Регулировка угла головки; (рис. 3)
Угол головки может изменяться в 4 фиксированных положениях для достижения нужного угла.
3. Если он расположен вдали от Вас, убедитесь в том, что он не упадет.
4. Если уровень заряда аккумуляторной батареи станет низким, индикатор напряжения начнет мигать. В этом случае зарядите батарейный блок.
5. Нажмите выключатель для выключения света после использования.

ВНИМАНИЕ:

- Прочтите руководство по эксплуатации зарядного устройства для получения сведений о зарядке батарейного блока и об обращении с батарейным блоком.

ОБСЛУЖИВАНИЕ

- При выполнении каких-либо регулировок, замене принадлежностей или хранении батарейного фонаря, извлеките батарейный блок из батарейного фонаря.
- Для очистки батарейного фонаря протрите его сухой, мягкой тканью.

Как заменить новую лампу, (рис. 4)

1. Снимите кольцо (①)
 2. Совместите части соединения А и В, а затем удалите лампу. (②,③)
 3. Установите новую лампу и поверните ее для надежной фиксации (④,⑤)
 4. Установите кольцо. (①)
Линза, отражатель и лампа сразу после работы имеют высокую температуру. Подождите некоторое время перед заменой лампы после выключения фонаря.
- * По вопросу приобретения новой лампы, пожалуйста, проконсультируйтесь у Вашего уполномоченного дистрибьютора. (Пожалуйста, всегда используйте оригинальные лампы.)

ПРИНАДЛЕЖНОСТИ

Батарейный блок

- См. технические характеристики внизу данной страницы.

Зарядное устройство

- Для получения справок, пожалуйста, обращайтесь к уполномоченному дилеру.

ТЕХНИЧЕСКИЕ ХАРАКТЕРИСТИКИ

Модель №	EY3740
Тип лампы	14,4 В Ксенонная 0,55 А
Размер	279×124×90 мм (10-63/64"×4-7/8"×3-35/64")
Вес	310г(0.68 lbs)
Блок батарей	Ионно-литиевая батарея EY9L40
Напряжение батареи	14.4 в постоянного тока (4 элемента по 3.6 в)

Информация по обращению с отходами для стран, не входящих в Европейский Союз



Действие этого символа распространяется только на Европейский Союз.

Если Вы собираетесь выбросить данный продукт, узнайте в местных органах власти или у дилера, как следует поступать с отходами такого типа.



ПРОЧИТАЙТЕ ВСІ ІНСТРУКЦІЇ



ПОПЕРЕДЖЕННЯ

Під час роботи лампа виробляє тепло. Тепло може накопичуватись і призвести до нещасного випадку.

- Не накривайте ліхтар під час роботи тканиною або папером.
- Не кладіть частину головки ліхтаря на підлогу.
- Не торкайтесь до лінзи, відбивача та лампи під час роботи або зразу після роботи, оскільки вони стають гарячими.
- Не використовуйте будь-який батарейний блок, окрім зазначеного в технічних характеристиках.

УВАГА

1. Даний батарейний ліхтар не є водонепроникним.
 - Не використовуйте його у вологих або мокрих місцях.
 - Не піддавайте його впливу дощу чи снігу.
 - Не мийте його у воді.
 - Коли ліхтар не використовується, зберігайте його в безпечному, сухому та чистому місці.
2. Батарейний ліхтар автоматично гасне, коли напруга акумуляторної батареї падає нижче встановленого рівня.
3. Не розбирайте батарейний ліхтар. Обслуговування повинно виконуватись вповноваженим сервісним центром.
4. Не викидайте батарейний блок у вогонь. Це може спричинити вибух.

	Прочитайте інструкції по експлуатації перед використанням.
	Для використання тільки поза приміщеннями.

ЗБІРКА

1. Щоб вставити батарейний блок; (рис. 1)
Підсуньте батарейний блок на місце в нижній частині батарейного ліхтаря. Акумуляторна батарея має зафіксуватися на місці. Якщо фіксація буде послабленою, вона не зможе бути підключеною належним чином.
Переконайтесь, що акумуляторна батарея надійно підключена до батарейного ліхтаря.
2. Щоб вийняти батарейний блок;
Натисніть два виступи на бічних поверхнях батарейного блоку. Висуньте батарейний блок з батарейного ліхтаря.
3. Плечовий ремінь (рис.2)
Виконайте кроки щоб завести петлю у пряжку. Переконайтесь, що ремінь надійно зафіксовано на батарейному ліхтарі.

ФУНКЦІОНУВАННЯ

1. Натисніть вимикач, щоб ввімкнути світло.
2. Регулювання кута головки; (рис. 3)
Кут головки може змінюватись в 4 фіксованих позиціях для досягнення потрібного кута.
3. Якщо він розташований вдалині від Вас, переконайтесь, що він не впаде.
4. Якщо рівень заряду акумуляторної батареї стане низьким, індикатор напруги почне блимати. У цьому випадку зарядіть батарейний блок.
5. Натисніть вимикач, щоб вимкнути світло після використання.

УВАГА:

- Прочитайте посібник з експлуатації зарядного пристрою для одержання відомостей про зарядку батарейного блоку та про поводження з батарейним блоком.

ОБСЛУГОВУВАННЯ

- Для виконання будь-яких регулювань, заміни аксесуарів чи зберігання батарейного ліхтаря, вийміть батарейний блок з батарейного ліхтаря.
- Для очищення батарейного ліхтаря протріть його сухою, м'якою тканиною.

Як замінити нову лампу, (рис. 4)

1. Зніміть кільце (①)
2. Поєднайте частини з'єднання А і В, а потім вийміть лампу. (②,③)
3. Встановіть нову лампу та поверніть її для надійної фіксації. (④,⑤)
4. Встановіть кільце. (①)

Лінза, відбивач та лампа зразу після роботи мають високу температуру. Почекайте деякий час, перш ніж замінити лампу після вимикання вимикача.

- * З питання придбання нової лампи, будь ласка, проконсультуйтеся у Вашого вповноваженого дистриб'ютора. (Будь ласка, завжди використовуйте оригінальні лампи.)

ПРИЛАДДА

Батарейний блок

- Див. технічні характеристики в нижній частині даної сторінки.

Зарядний пристрій

- Для одержання довідок, будь ласка, звертайтеся до вповноваженого дилера.

ТЕХНІЧНІ ХАРАКТЕРИСТИКИ

Модель №	EY3740
Тип лампи	14,4 В Ксенонова 0,55А
Розмір	279×124×90 мм (10-63/64"×4-7/8"×3-35/64")
Вага	310 г (0.68 lbs)
Блок батарей	Іонно-літєва батарея EY9L40
Напруга батареї	14.4 в постійного струму (4 елемента по 3.6 в)

Інформація щодо утилізації в країнах, які не входять в Європейський Союз



Даний символ дійсний тільки на території Європейського Союзу. При потребі утилізації даного виробу зверніться до місцевого керівництва або дилера щодо правильного методу її здійснення.



Matsushita Electric Works, Ltd.

1048, Kadoma, Osaka 571-8686, Japan

EN, GR, FR, IT, ND, ES, DN, SW, NR, FN, PY, UK
EY981037402 H1902

Printed in Japan